

REGISTER NOW TO
ACTIVATE YOUR

5 YEAR
WARRANTY*

www.purpleline.co.uk
01473 601200

Hitch Lock

PRODUCT CODE: **FHL555**

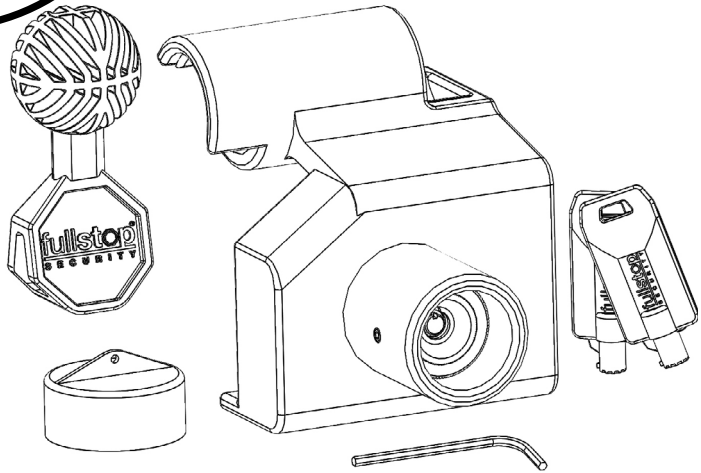

purpleline[®]
design...innovate...improve

CARAVAN AND TRAILER HITCH LOCK

Installation guide and user manual

*WARRANTY REGISTRATION MUST BE COMPLETED WITHIN 14 DAYS OF PURCHASE

WOHNWAGEN UND ANHÄNGER KUPPLUNGSSCHLOSS

Montageanleitung und Benutzerinformationen

*GARANTIEANMELDUNG MUSS INNERHALB VON 14 TAGEN AB DEM TAG DES KAUFES AUSGEFÜLLT WERDEN

CARAVAN EN AANHANGWAGEN TREKHAAKSLOT

Handleiding voor montage en gebruik

*GARANTIEREGISTRATIE MOET BINNEN 14 DAGEN NA AANKOOP

UK

DE

NL

PARTS IDENTIFICATION

1. Main Body
2. Receiver Back Plate
3. Receiver Cover Plate
4. Lock Portion
5. Key (x2)
6. Receiver Plate Securing Screws (x3)
7. 3mm Hex Key
8. Hex Grub Screw
9. Security Tow Ball
10. Lock Cap

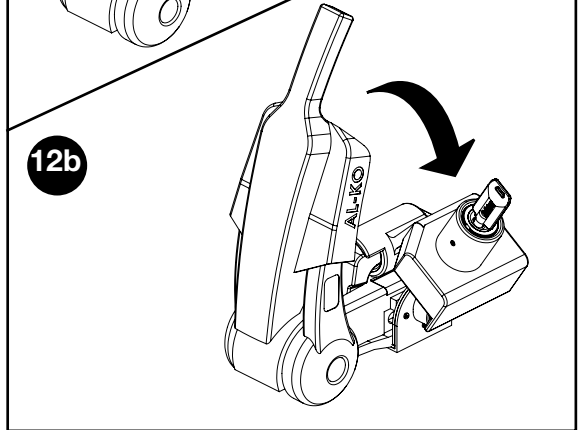
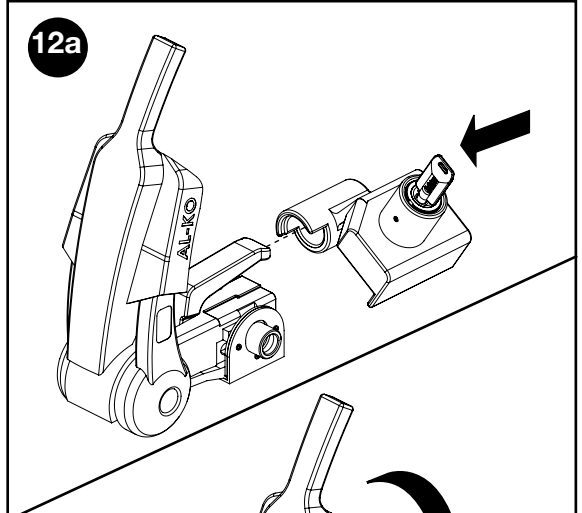
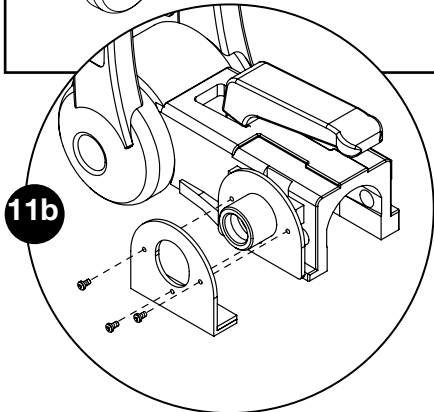
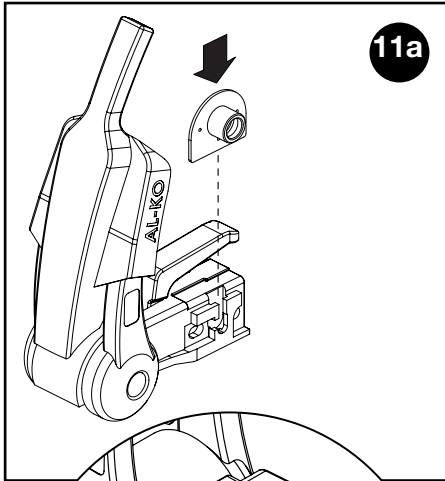
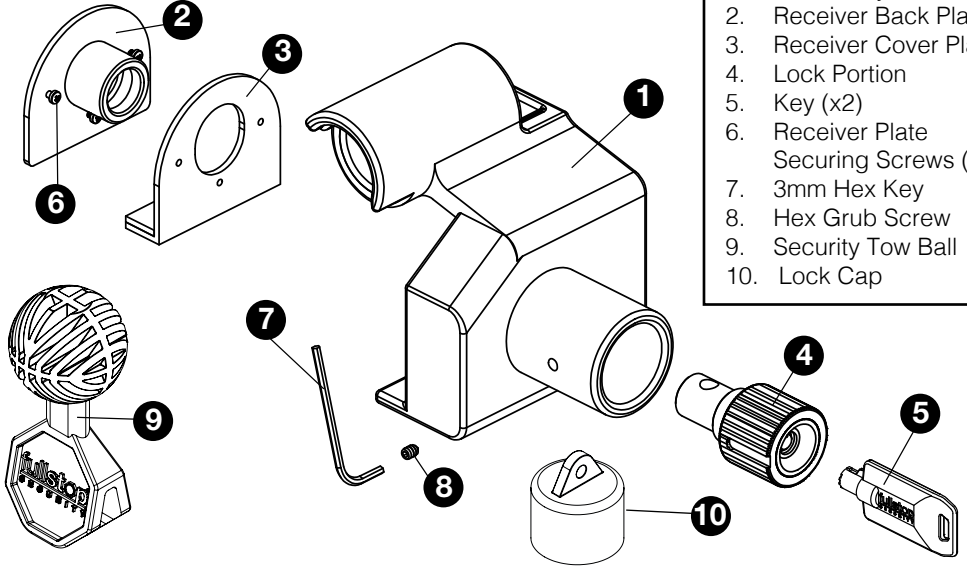

ASSEMBLY & INSTALLATION

The FullStop® Saracen Gullwing Hitch Lock can be used when your caravan is hitched or unhitched, but should never be fitted during transit. It is against the law in the UK to tow whilst using a hitch lock. It is designed to fit AL-KO AKS2004 & AKS3004 stabiliser couplings.

1. Slide the Receiver Back Plate (2) onto your AL-KO stabiliser coupling. There is a recess in the casting (see diagram 11a).
2. Fit the Receiver Cover Plate (3) onto the Receiver Back Plate (2). Line up the holes and secure with the three Receiver Plate Securing Screws (6) using a crosshead screwdriver (see Diagram 11b).
3. If not already installed, screw in the Hex Grub Screw (8) into the Main Body (1) but only by a few threads at this stage
4. Locate the Lock Portion (4) into the Main Body (1). Line up the groove in the side of the knurled section of the lock with the Hex Grub Screw (8). Insert the lock into the main body and tighten the Grub Screw (8). The grub screw holds the lock in the Main Body.

FITTING WHEN HITCHED

5. Insert one of the Keys (5) into the lock, push and turn 90° degrees clockwise to release the ball-bearing mechanism.
6. Locate the Main Body (1) over the handle of the coupling at approximately a 45° degree angle (see diagram 12a).
7. With the Lock Portion (4) fully retracted from the Main Body tube, pivot the Main Body (1) over the Receiver assembly (2,3). Use the Key to hold the Main Body assembly (see diagram 12b).
8. Push the lock into the tube on the Main Body. The lock will then locate into the receiver tube.
9. Lock the Hitch Lock by turning the key 90° degrees counter-clockwise. If the key will not turn it means that the lock is not properly located into the receiver and you will need to re-adjust the positioning and the Main Body (1) and the Receiver.

FITTING WHEN UN-HITCHED

10. The only difference when fitting the Hitch Lock when the caravan is unhitched is that the Security Tow Ball (9) must be inserted into the coupling to inhibit the coupling from use.

MAINTENANCE

Fit the protective Lock Cap (10) to help prevent ingress of dirt or water.

Grease the locking barrel before first use, with a light oil such as 3-IN-ONE or equivalent. Thereafter spray any moving parts of the lock body with a light oil such as 3-IN-ONE or equivalent every eight weeks.

NOTE



IMPORTANT!
HITCH LOCK MUST BE
REMOVED BEFORE TOWING.
PLEASE REFER TO USER MANUAL

It is against the law to have a Hitch Lock attached during transit. Please adhere to the warning sticker on the product at all times.

It is highly recommended that a secondary security device (such as a wheel clamp) should be used to inhibit theft by some unconventional form of towing. Visit www.purpleline.co.uk for details of other products in the Fullstop® Security range.

TEILEIDENTIFIKATION

1. Hauptkörper
2. Empfängerrückplatte
3. Empfängerabdeckplatte
4. Schlossteil
5. Schlüssel (x2)
6. Empfängerplattebefestigungsschraube (x3)
7. 3mm Hexschlüssel
8. Sechskantschraube
9. Safety-Ball
10. Schutzkappe

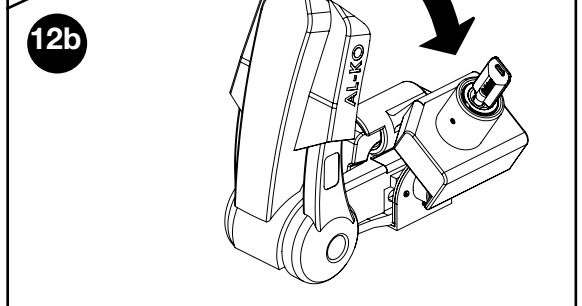
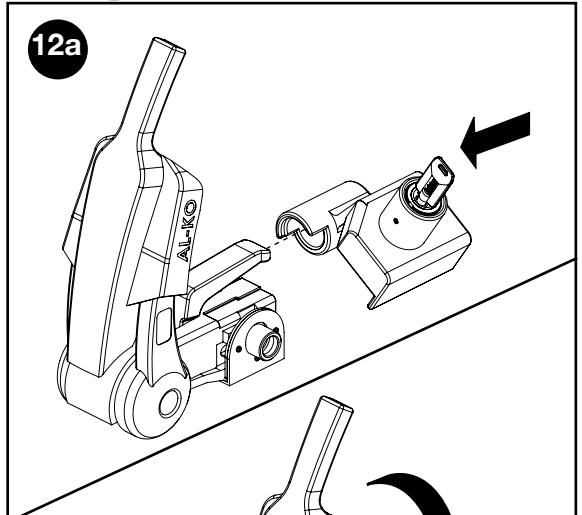
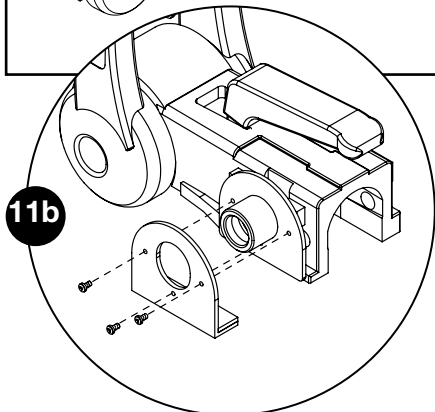
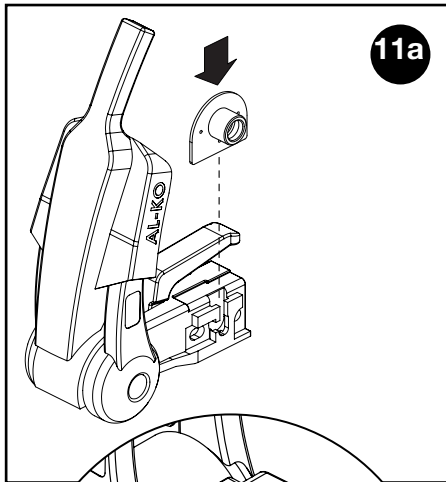
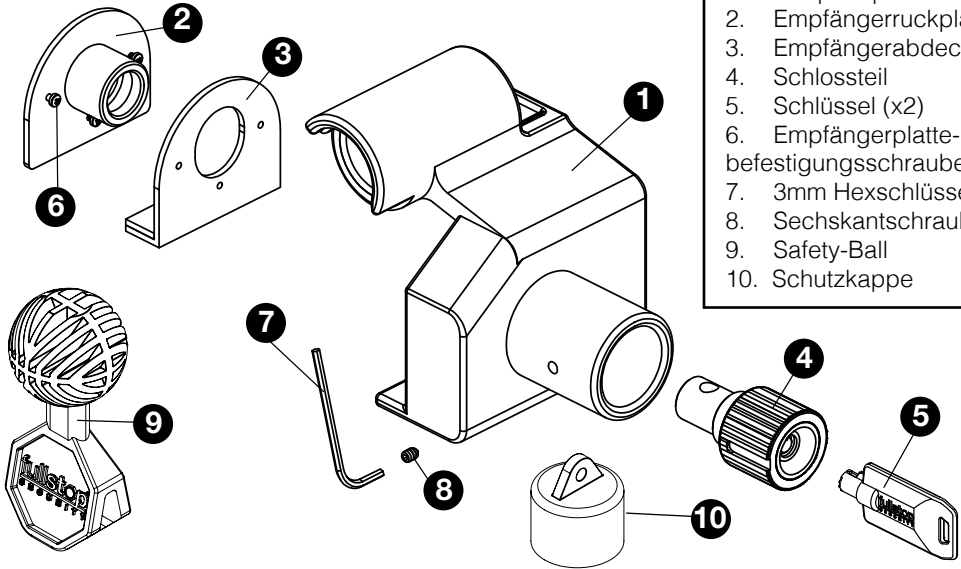

EINBAU UND MONTAGE

Der FullStop® Saracen Gullwing Hitch Lock kann verwendet werden, wenn Ihr Wohnwagen angekoppelt oder abgekoppelt ist, aber sollte nie während des Transports angebracht werden. In Großbritannien ist es gegen das Gesetz beim Abschleppen ein Kupplungsschloss zu verwenden. Saracen Gullwing wurde entwickelt um die AL-KO AKS2004 & AKS3004 Stabilisatorkupplungen zu passen.

1. Schieben Sie die Empfängerrückplatte (2) auf Ihre AL-KO-Stabilisatorkupplung. Dort befindet sich eine Nische (Siehe Abb. 11a).
2. Setzen Sie die Empfängerabdeckplatte (3) auf die Rückwand des Empfängers (2). Richten Sie die Löcher aus und befestigen Sie sie mit den drei Befestigungsschrauben (6) unter Einsatz von Kreuzschlitzschraubendreher (siehe Abb. 11b).
3. Falls nicht bereits vorhanden, schrauben Sie nur durch ein paar Gewinde die Sechskantschraube (8) in das Hauptkörper (1) ein.
4. Fügen Sie den Schlossteil (4) in das Hauptkörper (1) ein. Richten Sie die Nut in der Seite des gerändelte Abschnitt des Schlosses mit der Sechskantschraube (8) aus. Stecken Sie das Schloss im Hauptkörper und ziehen Sie die Sechskantschraube (8) fest. Die Schraube hält das Schloss in dem Hauptkörper.

MONTAGE BEI ANGEKOPPELTEN WOHNWAGEN

5. Setzen Sie einen der Schlüssel (5) in das Schloss ein und drücken Sie 90 ° im Uhrzeigersinn um den Kugellagermechanismus zu lösen.
6. Fügen Sie das Hauptkörper (1) über dem Griff der Kupplung bei ca. 45 ° Grad-Winkel ein (siehe Abb. 12a).
7. Wenn der Schlossteil (4) vollständig aus dem Hauptkörperrohr zurückgezogen ist, drehen Sie das Hauptkörper (1) über dem Empfänger (2,3). Verwenden Sie der Schlüssel, um den Hauptkörper zu halten (siehe Abb. 12b).
8. Schieben Sie das Schloss in das Rohr am Hauptkörper. Das Schloss wird dann im Empfängerrohr einsetzen.
9. Verriegeln Sie das Kupplungsschloss, indem Sie der Schlüssel um 90 ° gegen den Uhrzeigersinn drehen. Wenn der Schlüssel nicht drehen wird, bedeutet es dass das Schloss nicht richtig in dem Empfänger sitzt. Wenn dies der Fall ist, müssen Sie die Positionierung des Hauptkörpers (1) und des Empfängers neu einstellen.

MONTAGE BEI ABGEKOPPELTEN WOHNWAGEN

10. Der einzige Unterschied bei der Montage des Kupplungsschlosses, wenn das Wohnwagen abgekoppelt ist, ist dass der Safety-Ball (9) in die Kupplung eingesetzt werden muss um die Verwendung der Kupplung zu verhindern.

WARTUNG

Bringen Sie die Schutzkappe (10) an, um das Eindringen von Schmutz oder Wasser zu verhindern. Sprühen Sie der Schliesszylinder vor der ersten Verwendung mit einem leichten Öl, wie WD-40 oder gleichwertigen Öl, ein. Danach sprühen Sie alle beweglichen Teile des Schlosskörpers jede acht Wochen mit einem leichten Öl, wie WD-40 oder gleichwertigen Öl, ein.

HINWEIS



IMPORTANT!
HITCH LOCK MUST BE
REMOVED BEFORE TOWING.
PLEASE REFER TO USER MANUAL

In Großbritannien ist es gegen das Gesetz beim Abschleppen ein Kupplungsschloss zu verwenden.

Es wird dringend empfohlen, dass eine sekundäre Sicherheitsgerät (z. B. eine Radklemme) sollte verwendet werden, um Diebstahl durch eine unkonventionelle Form des Abschleppens zu verhindern. Besuchen Sie www.Purpleline.co.uk für Details zu anderen Produkten im Fullstop® Security Sortiment.

Bitte bewahren Sie Ihre Schlüssel an einem sicheren Ort auf. Ihre Schlüsselnummer befindet sich an beiden gelieferten Schlüssel und wird erforderlich sein um Ersatzschlüssel zu kaufen. **Die Registrierung ist schnell und einfach, gehen Sie auf www.purpleline.co.uk/product-registration Registrieren Sie Ihr Produkt bitte innerhalb von 14 Tagen nach Kauf. Bitte bewahren Sie Ihren Originalkaufbeleg.**

COMPONENTEN

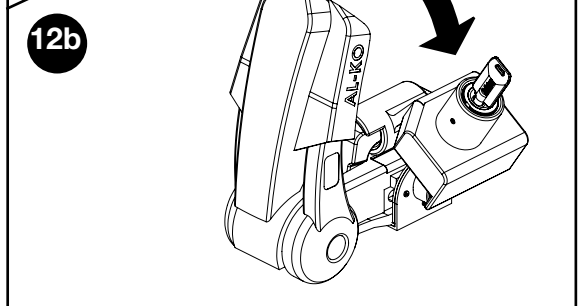
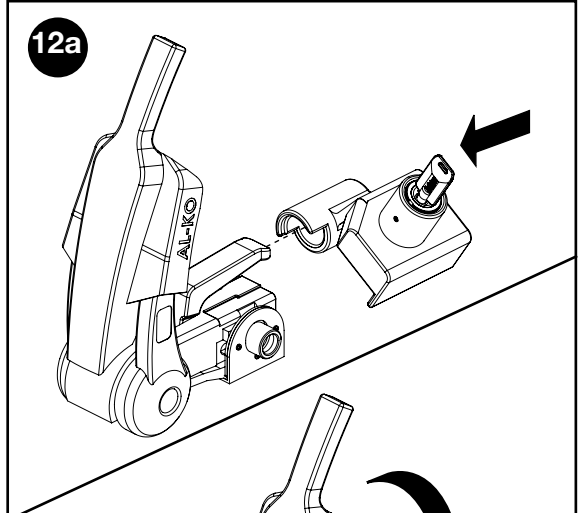
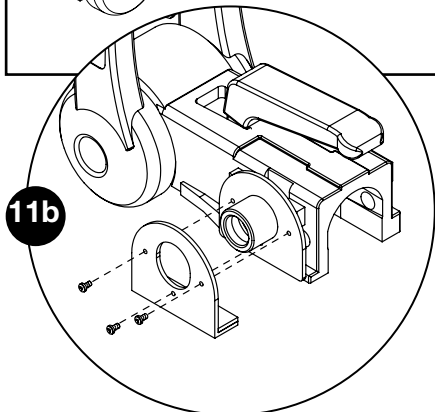
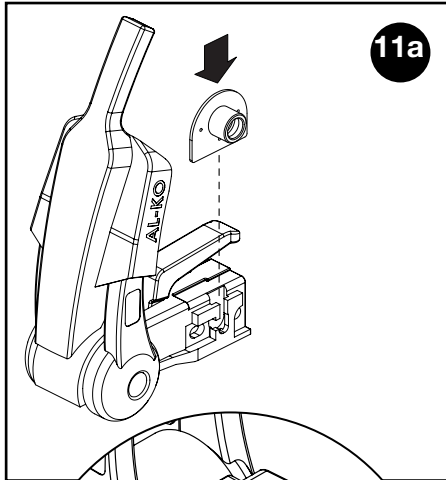
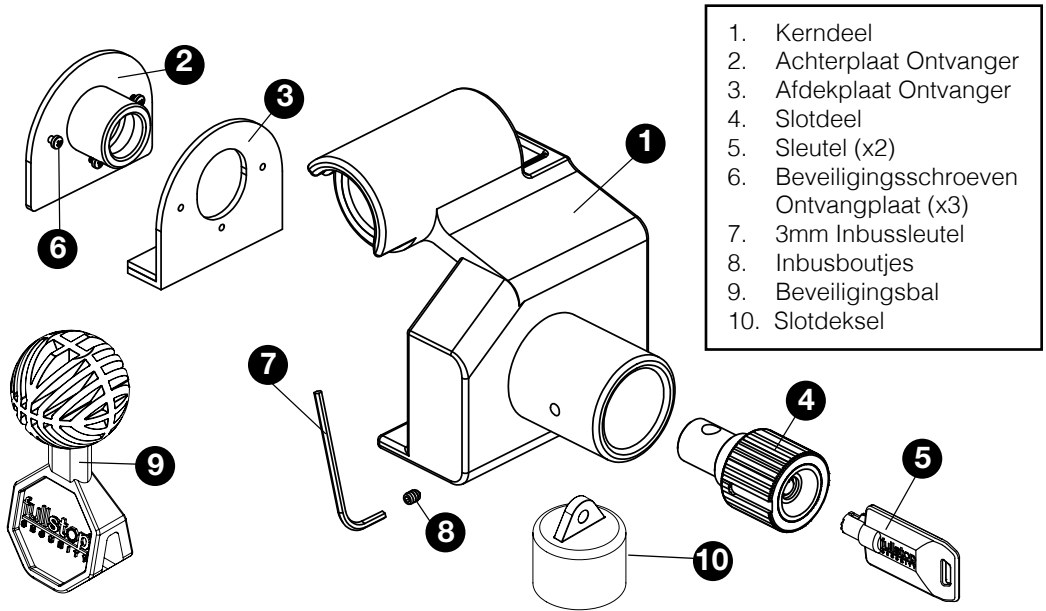

MONTAGE & INSTALLATIE

Het FullStop® Saracen Gullwing Trekhaakslot kan gebruikt worden wanneer uw caravan is aangekoppeld en ontkoppeld, maar moet tijdens het verplaatsen nooit gezet zijn. Het is wettelijk verboden in het Verenigd Koninkrijk om een caravan te slepen terwijl u een trekhaakslot gebruikt. Het is ontworpen voor AL-KO AKS2004 & AKS3004 stabilisator koppelingen.

1. Schuif de Achterplaat Ontvanger (2) over uw AL-KO stabilisator koppeling. Er is een uitsparing in het metaal (zie Afbeelding 11a)
2. Plaats de Dekplaat Ontvanger (3) op de Achterplaat Ontvanger (2). Zorg dat de gaten in een lijn komen en zet deze vast met de drie Beveiligingsschroeven Ontvangplaat (6) met een kruiskopschroevendraaier (zie Afbeelding 11b).
3. Indien niet reeds geïnstalleerd, schroef dan de inbusboutjes (8) in het Kerndeel (1), maar in dit stadium slechts een paar slagen.
4. Plaats het Slotdeel (4) in het Kerndeel (1). Zorg dat de groef aan de zijkant van het gekartelde deel van het slot gelijk staat met de Inbusboutjes (8). Steek het slot in het kerndeel en zet de Inbusboutjes (8) vast. De inbusboutjes houden het slot in het Kerndeel.

MONTAGE INDIEN AANGEKOPPELD

5. Steek een van de Sleutels (5) in het slot, druk en draai 90° graden met de klok mee om het trekhaakmechanisme los te maken.
6. Plaats het Kerndeel (1) over de hendel van de koppeling op een hoek van ongeveer 45° graden (zie afbeelding 12a)
7. Met het Slotdeel (4) volledig ingetrokken uit de buis van het Kerndeel, draait u het Kerndeel (1) over het Ontvangstdeel (2,3). Gebruik de Sleutel om het Kerndeel vast te houden (zie afbeelding 12b).
8. Druk het slot in de buis op het Kerndeel. Het slot zal dan in de ontvangstbuis geplaatst worden.
9. Sluit het Trekhaakslot door de sleutel 90° graden tegen de klok in te draaien. Als de sleutel niet kan draaien, betekent dit dat het slot niet goed geplaatst is in de ontvanger en dan zult u de positionering van het Kerndeel (1) en de Ontvanger moeten aanpassen.

MONTAGE INDIEN ONTGEKOPPELD

10. Het enige verschil bij het aansluiten van het Trekhaakslot wanneer de caravan ontkoppeld is, is dat de Beveiligingsbal (9) in de koppeling moet worden geplaatst zodat deze niet door anderen kan worden gebruikt.

ONDERHOUD

Maak gebruik van het beschermende Slotdeksel (10) om te voorkomen dat er vuil of water in komt. Olie het slot voor het eerste gebruik, met een lichte olie zoals 3-IN-ONE of vergelijkbaar. Spuit daarna iedere acht weken een lichte olie, zoals 3-IN-ONE of vergelijkbaar, op de bewegende delen van het slot.

LET OP

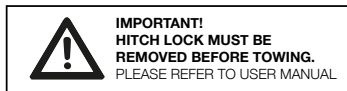

Het is verboden om een Trekhaakslot aangekoppeld te hebben tijdens verplaatsing. Let altijd goed op de info op de waarschuwingssticker op het product.

Het is zeer raadzaam om een tweede beveiliging (zoals een wielklem) te gebruiken om diefstal via wegslepen te voorkomen. Ga naar www.purpleline.co.uk voor verdere details of andere producten in de serie van Fullstop® Veiligheid.

Berg uw sleutels op een veilige plek op en onthoud dat u uw product registreert. Uw sleutelnummer staat op beide bijgeleverde sleutels en is nodig indien u vervangende sleutels wilt kopen.

Registreren is snel en makkelijk: ga naar www.purpleline.co.uk/product-registration
Gelieve binnen 14 dagen na aanschaf te registreren. Bewaar uw oorspronkelijke aankoopbewijs.

fullstop®

S E C U R I T Y

PRODUCT SPECIFICATION

FHL555				
Weight (kg)	Height (mm)	Width (mm)	Depth (mm)	Keys Supplied
2.3kg	140mm	115mm	150mm	2

Disclaimer

If used properly, your FullStop® product will be an effective deterrent. However, nothing can stop the efforts of the most determined thief, and to this end no liability is accepted for any loss and/or damage caused by any illegal activity including theft or vandalism. Liability also not accepted for any loss and/or damage arising from misuse, unauthorised repair or alteration and failure to follow the user guide directions. No form of consequential loss what so ever will be accepted.

Haftungsausschluss

Wenn richtig verwendet, wird Ihr FullStop® Produkt eine wirksame Abschreckung sein. Aber nichts kann die Bemühungen eines sehr entschlossenen Diebes verhindern, und zu diesem Zweck, für jeden Verlust und/oder die Beschädigung verursacht durch illegale Aktivitäten u.a. Diebstahl oder Vandalismus keine Haftung übernommen wird. Keine Haftung besteht auch für Verluste und / oder Schäden, die aus Missbrauch, unbefugte Reparatur oder Änderung und Nichtbeachtung der Bedienungsanleitung stammen. Keine Form von Folgeschäden wird akzeptiert.

Disclaimer

Indien goed gebruikt, zal dit product van FullStop® een goede beveiliging zijn. Niets kan echter de inspanningen van de meest vastberaden dief tegenhouden, en daarom is er geen mogelijkheid tot aansprakelijkheid voor enig verlies en/of schade die is veroorzaakt door illegale activiteit, inclusief diefstal of vandalisme. Aansprakelijkheid is ook niet geaccepteerd voor enig verlies en/of schade die voortkomt uit onjuist gebruik, ongeautoriseerd reparatie of aanpassingen en het niet uitvoeren van de richtlijnen in de gebruikershandleiding. Geen enkele vorm van indirecte schade zal worden geaccepteerd.



© Copyright 2018. Purple Line Limited, Peninsula Business Centre, Wherstead, Suffolk, IP9 2BB, UK

www.purpleline.co.uk
01473 601200

Photographs for illustration purposes only. Actual product may differ slightly.
Purple Line Limited reserve the right to alter product specification without prior notice.

Fotos nur zur Veranschaulichung. Das tatsächliche Produkt kann geringfügig abweichen. Purple Line Limited behalten das Recht die Produktspezifikationen ohne vorherige Ankündigung zu ändern.

Foto's zijn alleen bedoeld voor uitleg. Het werkelijke product kan licht afwijken. Purple Line BV reserveert zich het recht om productspecificaties zonder voorafgaande waarschuwing te veranderen.